

INGENIERO DI MARTINO & ASOCIADOS



MAFEK.ING

Proyectos Civiles, Industriales y Ambientales

PROYECTOS LLAVE EN MANO



ESTANCIAS DEL LAGO



EL DURAZNO – URUGUAY

PROYECTO CIVIL LLAVE EN MANO

NUEVO FREESTALL 600 VO



ESTANCIAS DEL LAGO

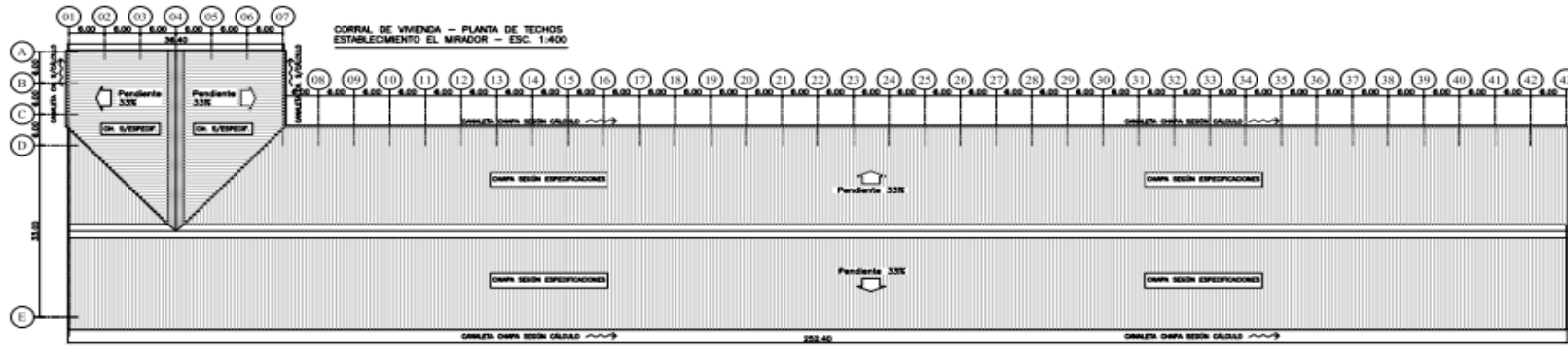

CORRAL DE VIVIENDA - VISTA LATERAL EJE A
ESTABLECIMIENTO EL MIRADOR - ESC. 1:400



CORRAL DE VIVIENDA - VISTA EJE D1
ESTABLECIMIENTO EL MIRADOR - ESC. 1:400

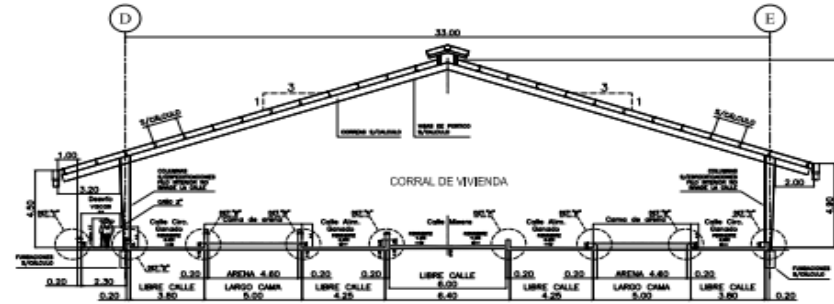

CORRAL DE VIVIENDA - CORTE TÍPICO A-A
ESTABLECIMIENTO EL MIRADOR - ESC. 1:125

* DETALLES A, B y C EN PLANO P.02

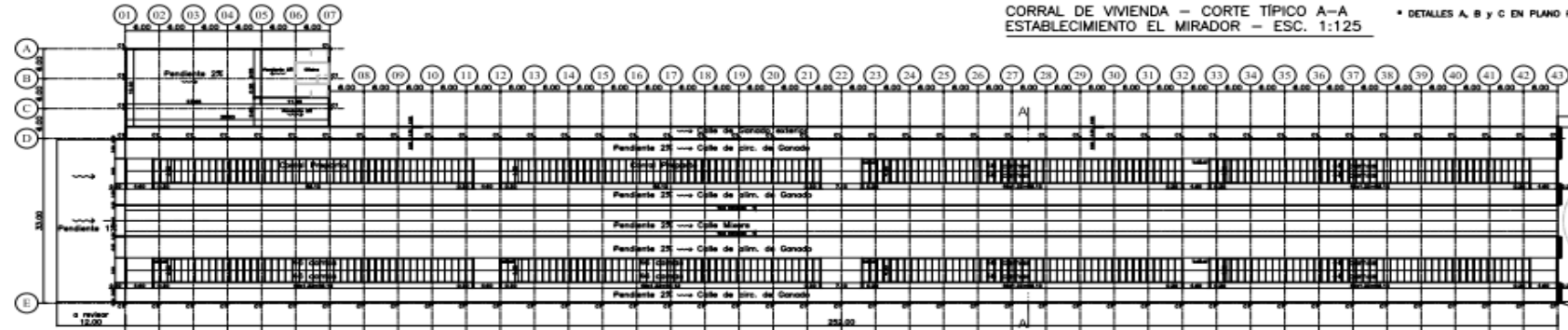

CORRAL DE VIVIENDA
ESTABLECIMIENTO EL MIRADOR - ESC. 1:400

* LAS DISTANCIAS INDICADAS ENTRE CUBILOS Y CUBILOS EN CORTESE TRANSVERSALES SON ORIENTATIVAS Y DEBEN SER VERIFICADAS EN LA OBRA. SE DEBE TENER EN CUENTA QUE EL ESPESOR DE LOS CUBILOS DEBE SER VERIFICADO PARA CALLES Y CAMAS COMO ASÍ MISMO LAS DISTANCIAS DE CUBILOS DE CADA FILA.



REFERENCIAS Y OBSERVACIONES



MAPER, ING.
Ingeniería de Proyectos & Asesoría

RESUMEN

1	SEÑAL	CONCRETO
2	SEÑAL	CUBILOS LIBRES
3	SEÑAL	SEÑAL DE PAVIMENTO
4	SEÑAL	SEÑAL
5	SEÑAL	SEÑAL
6	SEÑAL	SEÑAL

PROYECTA

INICIO CORRAL

ESTABLECIMIENTO EL MIRADOR

Caracas - Venezuela

PLANO

ARQUITECTURA

CORRAL DE VIVIENDA

PLANTA Y CORTES

DIMENSIONES

FECHA DE EJECUCIÓN

FECHA DE EJECUCIÓN

FECHA DE EJECUCIÓN

ARQUITECTURA DE CAMAS



ESTANCIAS DEL LAGO

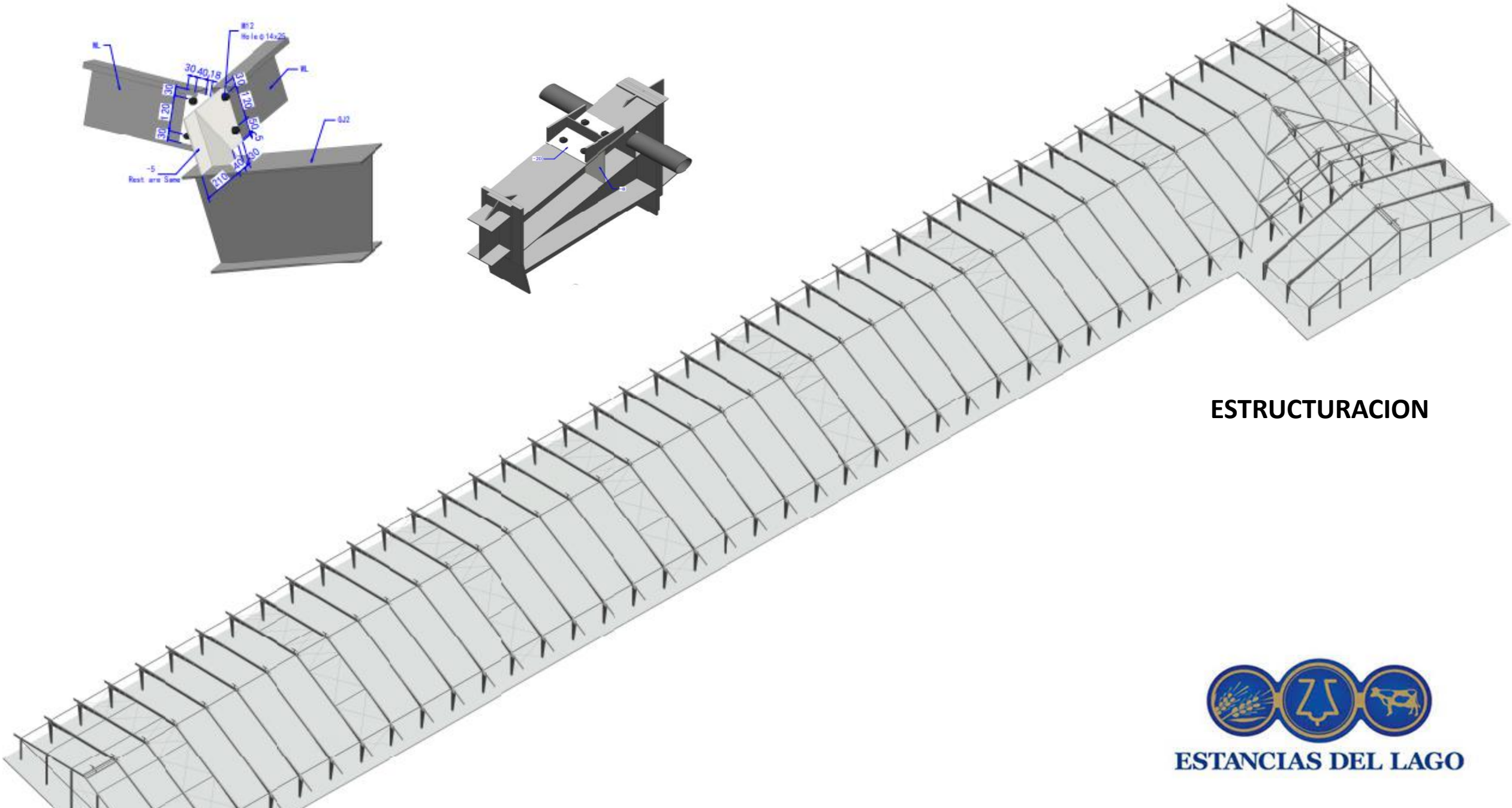
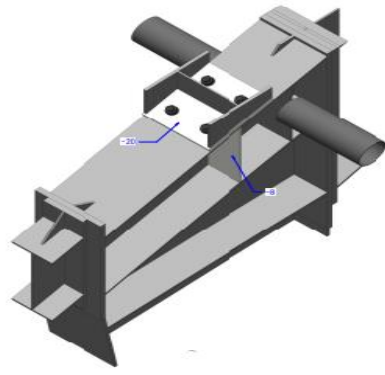
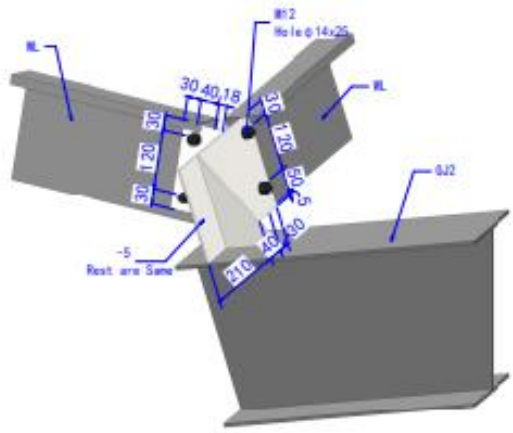

ESTRUCTURACION



ESTANCIAS DEL LAGO



ESTANCIAS DEL LAGO

**PROYECTO LLAVE EN MANO
NUEVO FREESTALL 600 VO**



**PILETAS
DE
EFLUENTES**

ADECO AGRO



CRISTOPHERSEN – ARGENTINA

PROYECTO CIVIL LLAVE EN MANO

TAMBOS I y TAMBO II

6500 VO





**MASTER PLAN
FRESSTALL**



adecoagro
energía en crecimiento



**CORRAL
DE
VIVIENDA
DE
GANADO**



adecoagro
energía en crecimiento



**CALLES
DE CIRCULACION
DE GANADO**



adecoagro
energía en crecimiento



CALLES DE ALIMENTACION



adecoagro
energía en crecimiento

LAS TAPERITAS



EL TREBOL – ARGENTINA

PROYECTO CIVIL LLAVE EN MANO
MASTER PLAN NUEVO TAMBO
9000 VO



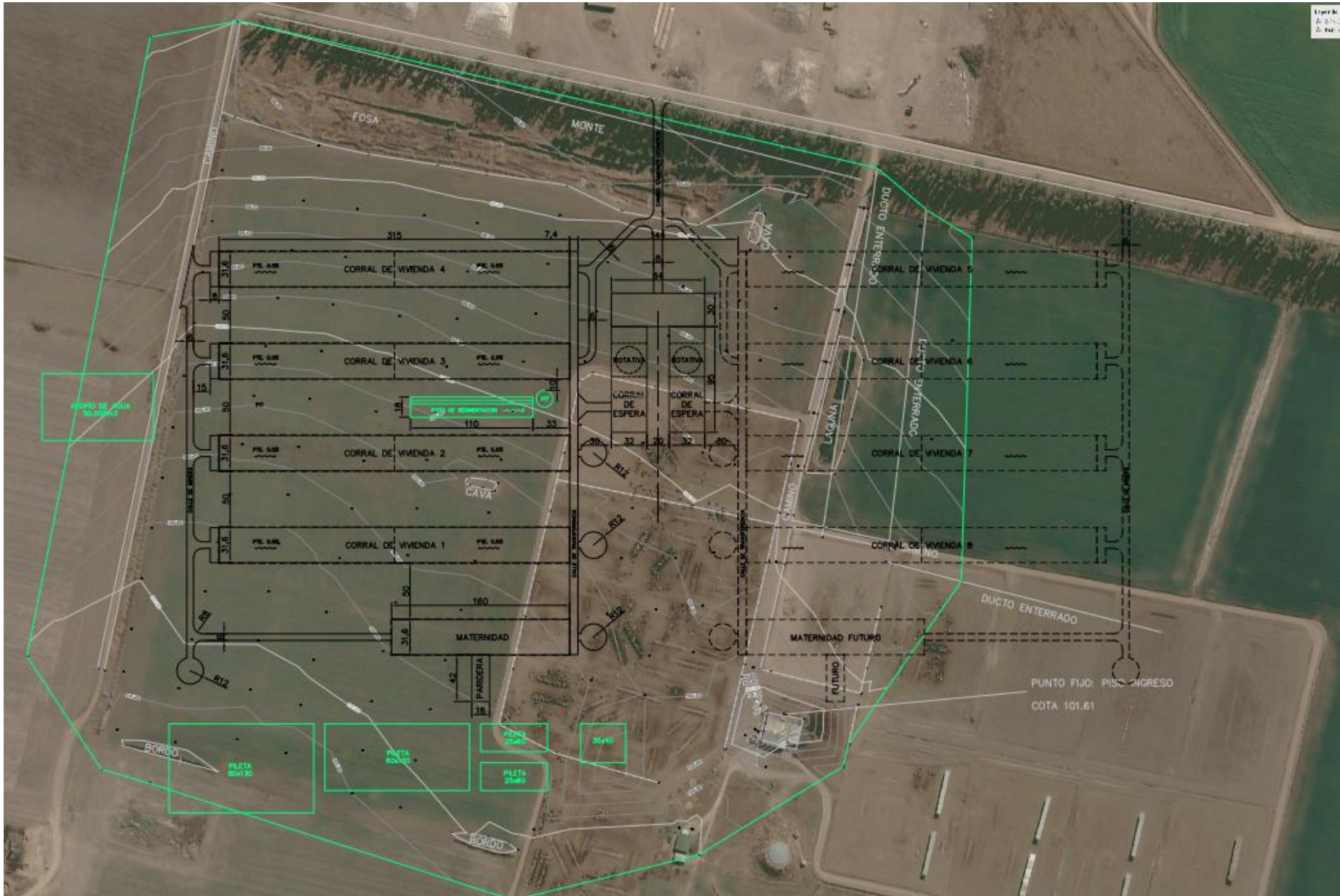

LAYOUT MASTER PLAN



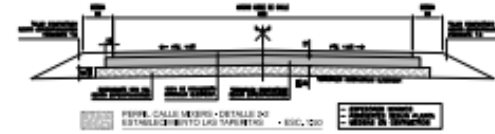
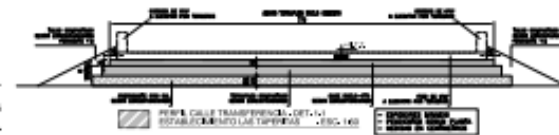
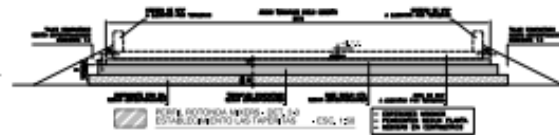
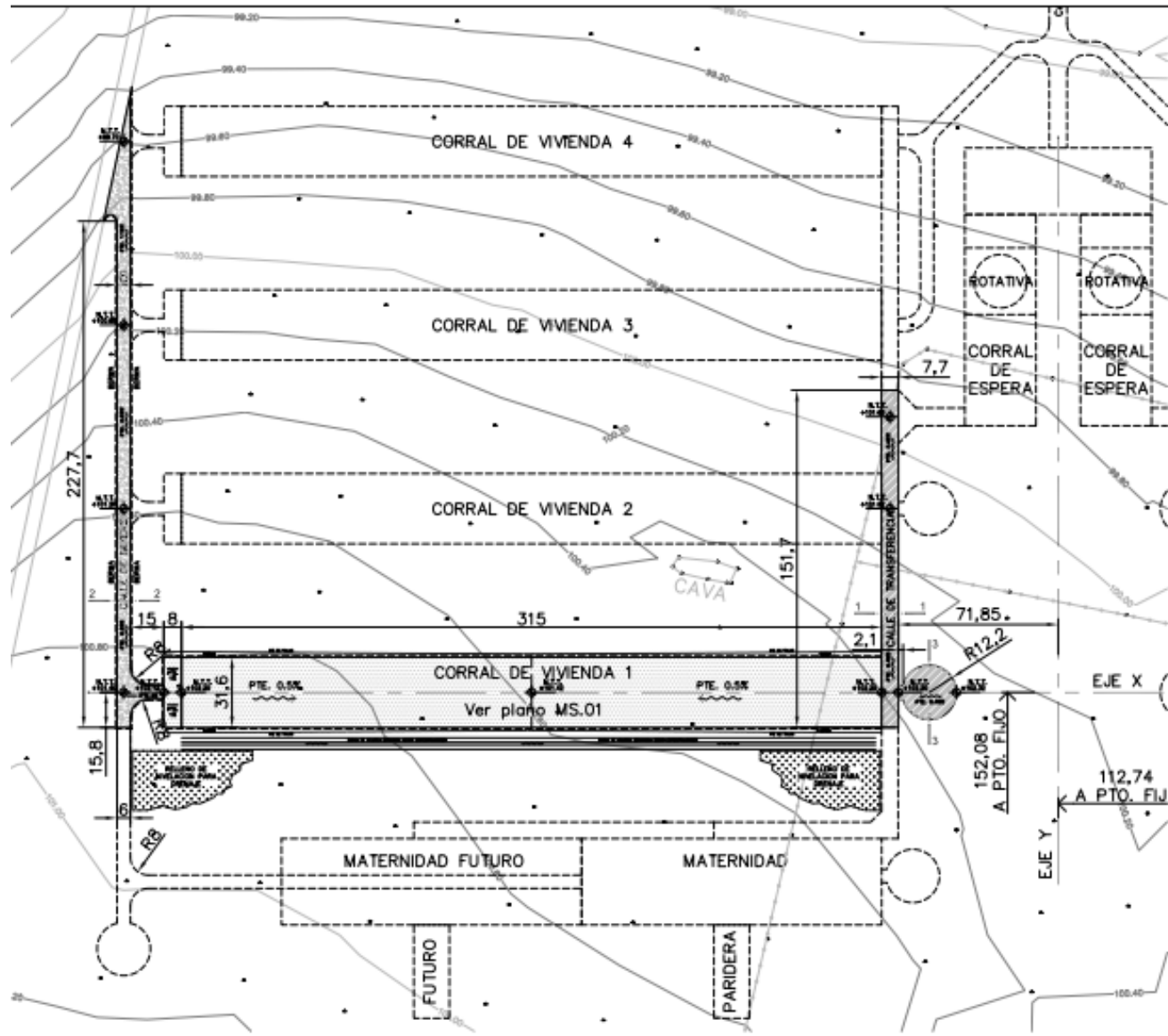

REFERENCIAS Y OBSERVACIONES



MASTER PLAN Y ETAPABILIDAD

MAFEKING
Ingeniería Civil, Arquitectura y Diseño

NO.	FECHA	CONTENIDO
1	2011.02	CONCEPTO
2	2011.02	CONCEPTO
3		
4		
5		
6		

PROYECTO:
TAMBO ESTABLADO



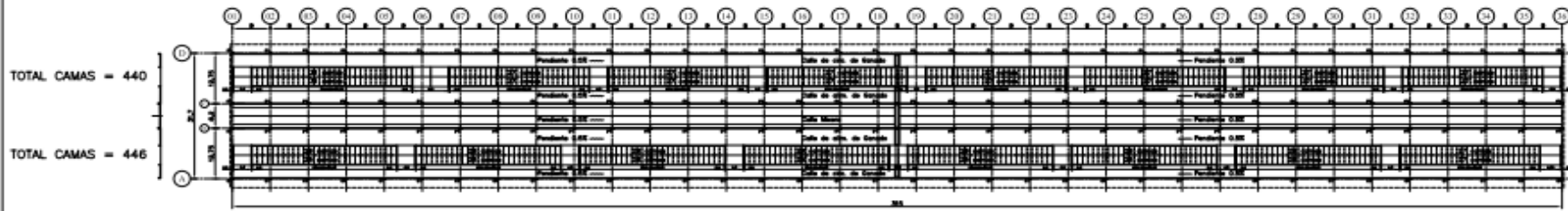

TOTAL CAMAS = 440
TOTAL CAMAS = 446

CORRAL DE VIVIENDA 1 - PLANTA
ESTABLECIMIENTO LAS TAPERITAS - ESC. 1:500

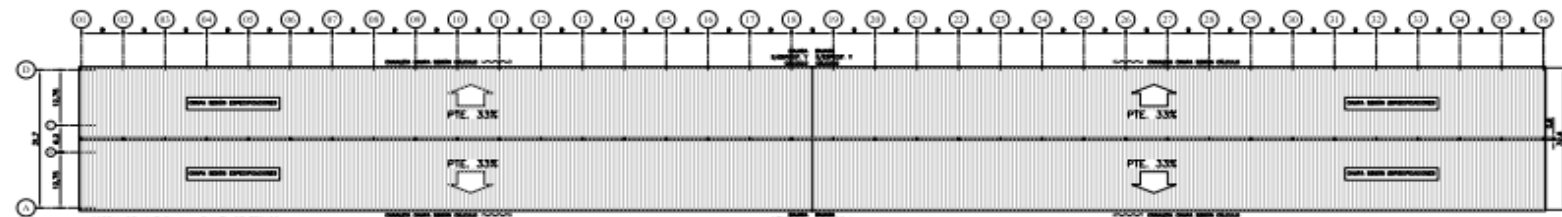

CORRAL DE VIVIENDA 1 - PLANTA DE TECHO
ESTABLECIMIENTO LAS TAPERITAS - ESC. 1:500

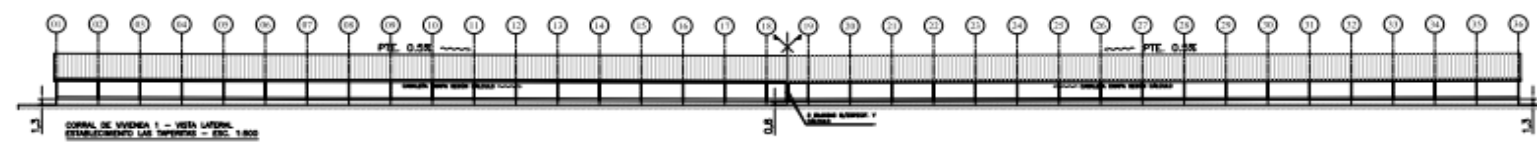

CORRAL DE VIVIENDA 1 - VISTA LATERAL
ESTABLECIMIENTO LAS TAPERITAS - ESC. 1:500

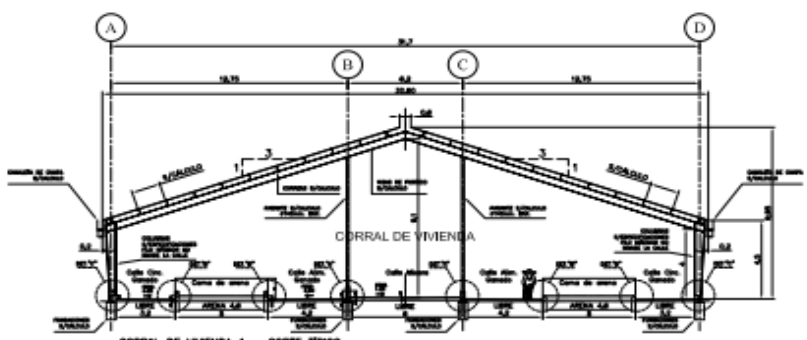

CORRAL DE VIVIENDA 1 - CORSE TÍPICO
ESTABLECIMIENTO LAS TAPERITAS - ESC. 1:125

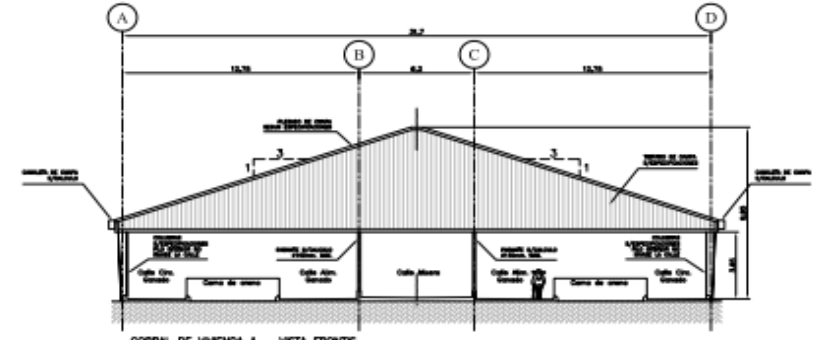

CORRAL DE VIVIENDA 1 - VISTA FRONTAL
ESTABLECIMIENTO LAS TAPERITAS - ESC. 1:125

Las Taperitas
PROYECTO A CARGO DE
ESTABLECIMIENTO LAS TAPERITAS

MAPELING
Ingenieros Civiles & Arquitectos
PROYECTO DE INGENIERIA

NO. DE OBRAS	
NO.	DESCRIPCION
1	CORRAL DE VIVIENDAS
2	CORRAL DE VIVIENDAS
3	CORRAL DE VIVIENDAS
4	CORRAL DE VIVIENDAS
5	CORRAL DE VIVIENDAS
6	CORRAL DE VIVIENDAS

PROYECTA:
TAMBO
ESTABULADO

ESTABLECIMIENTO LAS TAPERITAS
El Tránsito - Santa Fe

PLANO:
ARQUITECTURA
CORRAL DE VIVIENDA 1

ETAPAS:
LIT. ARQUITECTURA

REVISOR:
ARQUITECTURA
ESTABLECIMIENTO LAS TAPERITAS

ARQUITECTURA DE CAMAS Y CALLES DE GANADO



Establecimiento DON REMIGIO



GONZALES MORENO – ARGENTINA

PROYECTO CIVIL LLAVE EN MANO
NUEVO CORRAL DE VIVIENDA
CAMA DE TIERRA
300 VO





**MASTER PLAN
CORRALES
ESTABULADOS**



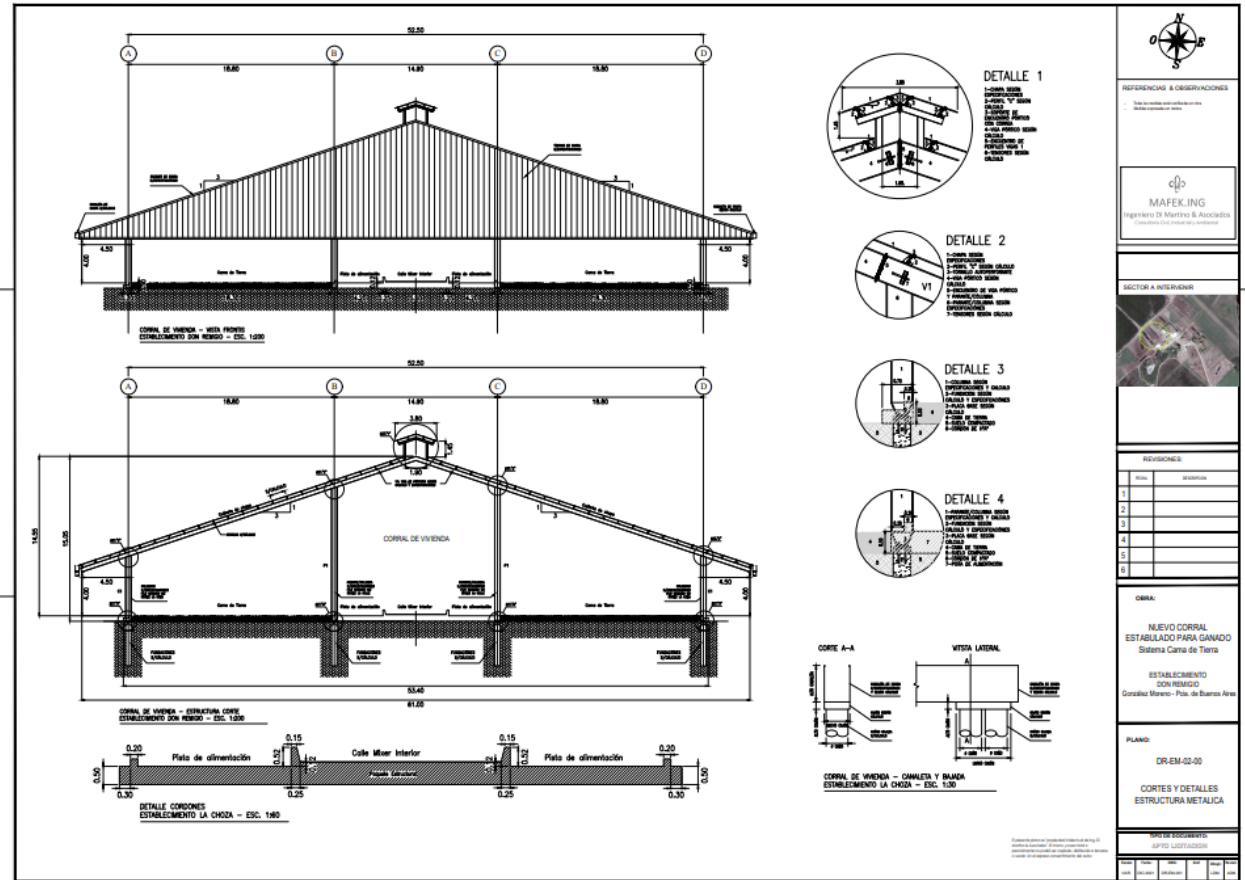
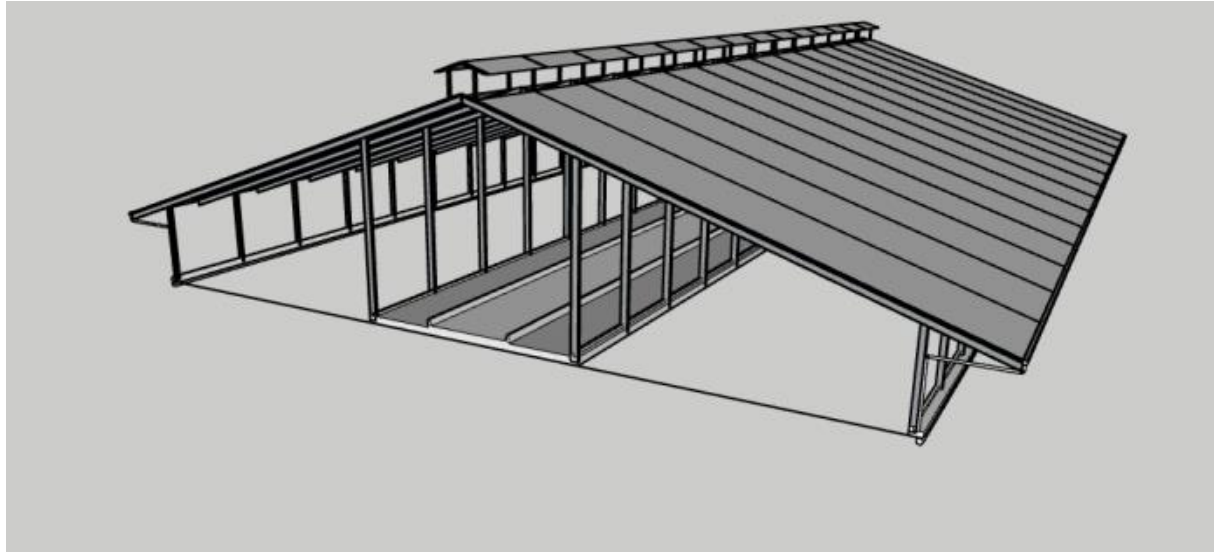

ARQUITECTURA DE CAMAS





**ARQUITECTURA
CORRAL
DE VIVIENDA**





**DISEÑO
ESQUEMA
DE CAMAS**





**CENTRAL
Y
TRASNFER PIT**



Grupo CHIAVASSA



CARLOS PELLEGRINI- ARGENTINA

PROYECTO CIVIL
NUEVAS CALLES DE ALIMENTACION
y RED DE EFLUENTES





**DISEÑO
DE CALLES
Y RAYADO**





**CENTRAL PIT
Y DECANTER**





**FOSAS
DE
RECEPCION
DE
EFLUENTES**



Establecimiento
LA TURQUINA

J La Turquina S.A.

MANUCHO – ARGENTINA

PROYECTO CIVIL LLAVE EN MANO
MASTER PLAN
COMPOST 600 VO

J La Turquina S.A.

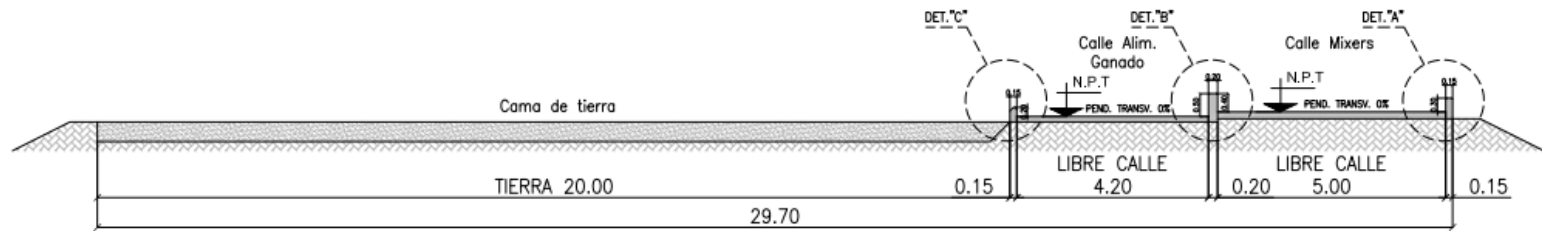

CAMA DE COMPOST - CORTE TÍPICO ESTABLECIMIENTO LA TURQUINA - ESC. 1:50

* DETALLES A, B y C EN PLANO LT2-PP.03

REFERENCIAS Pavimentos y Pisos

- ① PAVIMENTO DE H.V. ESP. MIN. 15cm. PAVIMENTO
- ② PAVIMENTO DE H.V. ESP. MIN. 15cm. LINDERO C/TERMINACION
- ③ PAVIMENTO DE H.V. ESP. MIN. 15cm. TERMINACION BANDA

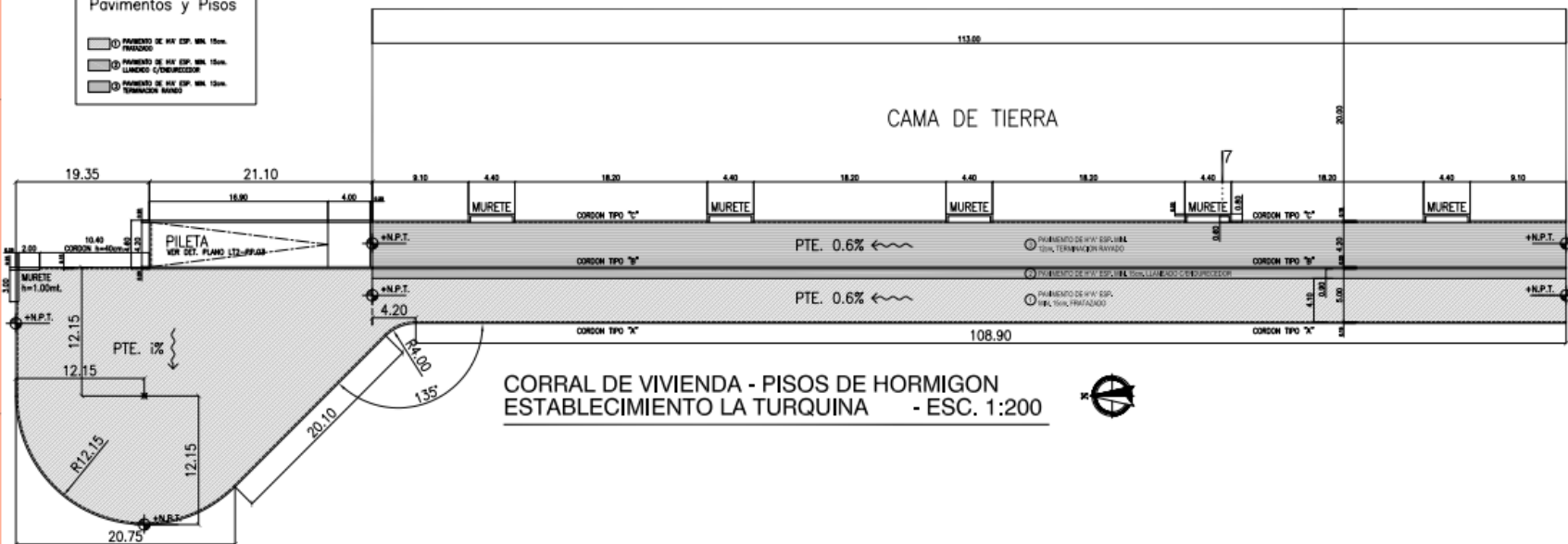

CORRAL DE VIVIENDA - PISOS DE HORMIGON ESTABLECIMIENTO LA TURQUINA - ESC. 1:200

N

O

S

E

REFERENCIAS A OBSERVARSE:
 - N.P.T. = NIVELES DE PISO TERMINADO. VER EN PLANO LT2-PP-01

MAFEK ING
 Ingenieros Di Martino & Asociados
 Consultores del Ambiente y Sostenible

SECTOR A REVISAR:

PROYECTOS:

1	---	---
2	---	---
3	---	---
4	---	---
5	---	---
6	---	---

CORRAL:
 NUEVOS CORRALES ESTABLECIDOS PARA GANADO
 CAMA DE COMPOST

UBICACION:
 Estación de Inyección LA TURQUINA
 -Municipio: P.A.M. de Santa Fe-

PLANO:
 LT2-PP-03-03.dwg
 PISOS DE H.V. DE CORRAL PLANTAS Y CORTES

TIPO DE DOCUMENTO:
 PROYECTO DE EJECUCION DE OBRAS DE CONSTRUCCION

FECHA	ESTADO	ELABORADO	REVISADO
12/01/2023	PROYECTO	---	---
12/01/2023	REVISADO	---	---
12/01/2023	APROBADO	---	---

ARQUITECTURA CORRAL DE VIVIENDA



**CORRAL
DE
VIVIENDA**



**CALLE
DE
ALIMENTACION**

JR La Turquina S.A.

Establecimiento LA MASCOTA



SANTA CATALINA – ARGENTINA

PROYECTO CIVIL LLAVE EN MANO
MASTER PLAN 1200 VO
FREESTALL



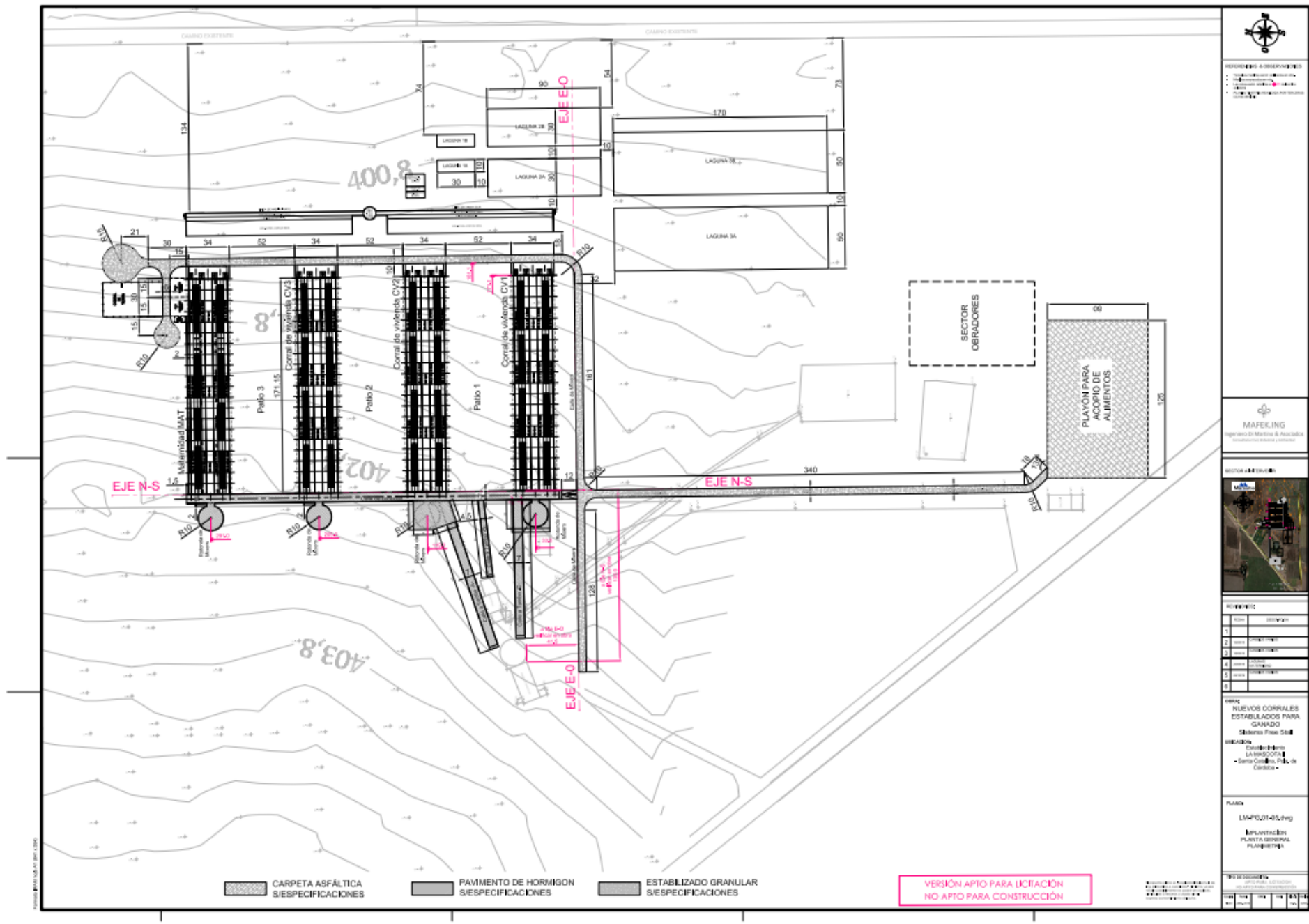

MASTER PLAN

MAFEK ING
Ingeniería de Maestros & Asociados

PROYECTO

1	PROYECTO
2	PROYECTO
3	PROYECTO
4	PROYECTO
5	PROYECTO
6	PROYECTO

CLIENTE
NUEVOS CORRALES ESTABLECIDOS PARA GANADO
Sistema Free Stall

UBICACIÓN
Calle 14 de Mayo LA HIGÜEYTA
- Santa Catalina - P.R. de la Cordoba -

PLANO
LMPS-01-05-Ing
PLANTACIÓN PLANTA GENERAL PLAN#1279

NOTAS

1	1	1	1	1
2	2	2	2	2
3	3	3	3	3
4	4	4	4	4
5	5	5	5	5
6	6	6	6	6

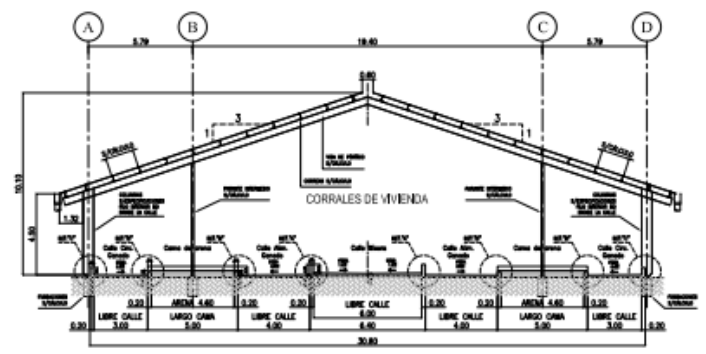

CORRALES DE VIVIENDA - CORTE TÍPICO
ESTABLECIMIENTO LA MASCOTA - ESC. 1:125 * DETALLES A, B y C EN PLANO P.02

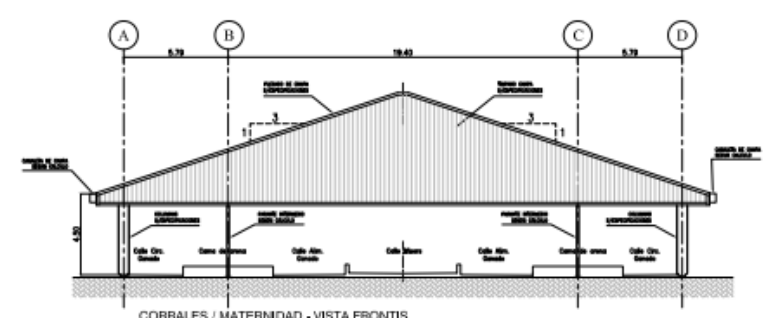

CORRALES / MATERNIDAD - VISTA FRONTS
ESTABLECIMIENTO LA MASCOTA - ESC. 1:125

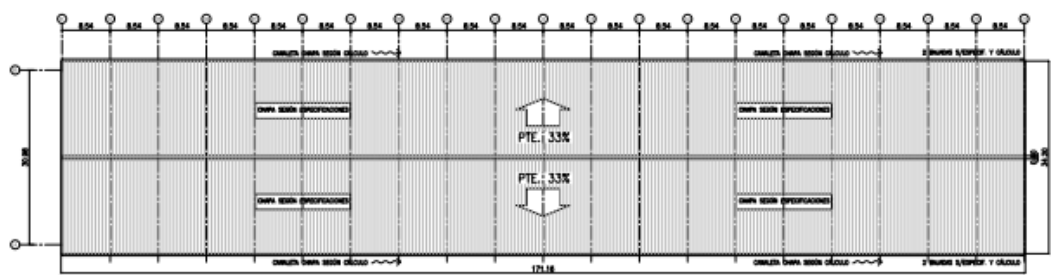

CORRALES DE VIVIENDA - PLANTA DE TECHOS
ESTABLECIMIENTO LA MASCOTA - ESC. 1:400

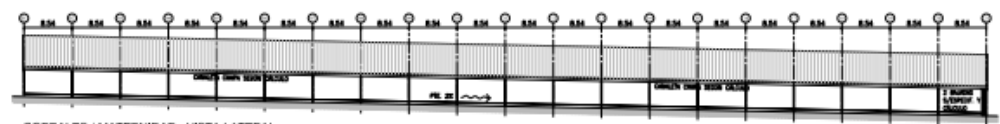

CORRALES / MATERNIDAD - VISTA LATERAL
ESTABLECIMIENTO LA MASCOTA - ESC. 1:400

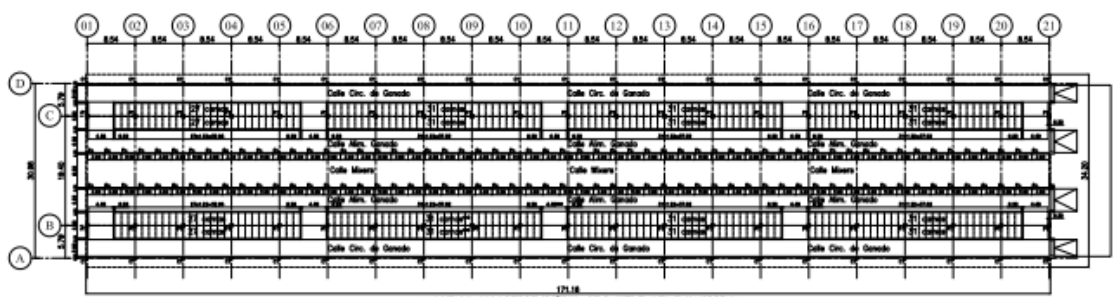

CORRALES DE VIVIENDA - PLANTA ARQUITECTURA
ESTABLECIMIENTO LA MASCOTA - ESC. 1:400

* LAS DIMENSIONES INDICADAS SON DE AFERRADO Y SON DE CORTE REPRESENTATIVO NO DIMENSIONAL, Y DEBERÁN SER VERIFICADAS EN EL LUGAR DE CONSTRUCCIÓN Y SEÑALADAS POR EL CONSTRUCTOR. SE DEBERÁ RESERVAR UN ESPACIO LIBRE RESERVADO PARA CALLES Y CARRILES COMO SE MUESTRAN LAS CORRIENTES DE CORRIENTES DE CORRIENTES. * EN LOS CASOS DE CORRIENTES DE CORRIENTES DE CORRIENTES. * EN LOS CASOS DE CORRIENTES DE CORRIENTES DE CORRIENTES.



REFERENCIAS Y OBSERVACIONES:
 1. CONSULTAR PLANOS DE OBRAS.
 2. CONSULTAR PLANOS DE OBRAS.
 3. CONSULTAR PLANOS DE OBRAS.
 4. CONSULTAR PLANOS DE OBRAS.

MAFEXLING
 Ingeniería de Materiales y Accesorios
 Consultoría Civil, Industrial y Ambiental

SECTOR: AGRICULTURA



REFERENCIO:

Nº	DESCRIPCIÓN
1	
2	
3	
4	
5	
6	

OBRA:
 NUEVOS CORRALES ESTABILIZADOS PARA GANADO
 Sistema Fosa Doble

UBICACION:
 Estación de
 LA MASCOTA
 - Santa Cruz de la Sierra, Cochabamba -

PLAZA:

UNARQJ.MAFEXLING
 ARQUITECTURA
 CORRALES DE VIVIENDA
 Maternidad, Corriente y Misera

FECHA	ESTADO	ELABORADO POR	REVISADO POR	APROBADO POR

ARQUITECTURA DE CAMAS Y CORRALES ESTABILIZADOS





**OBRA
EN EJECUCION**



PIT CENTRAL

 **Mareuba s.a.**



LINEA DE ARENA

LACTEOS CASTELAR



CASTELAR – ARGENTINA

PROYECTO CIVIL LLAVE EN MANO

80.000 LTS





**NUEVA SALA
DE TINAS**





NUEVA SALA DE TINAS



NESTLE PURINA



Nestlé

Good Food, Good Life



PURINA®

Your Pet, Our Passion.®

SANTO TOME – ARGENTINA

PROYECTO CIVIL LLAVE EN MANO
NUEVO CENTRO DE DISTRIBUCION
PET FOOD
13.500 m²



Your Pet, Our Passion.®



**OFICINAS
CORPORATIVAS
Y CD**





**CENTRO
DE
DISTRIBUCION**

 **PURINA**[®]
Your Pet, Our Passion.[®]

GRUPO GLORIA



ESPERANZA – ARGENTINA

PROYECTO CIVIL LLAVE EN MANO
NUEVO ALMACEN
y
PLANTA ELABORACION DE QUESOS
7500 m2



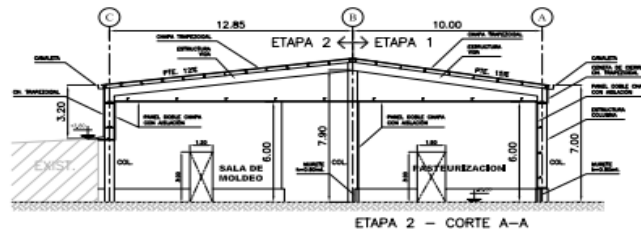
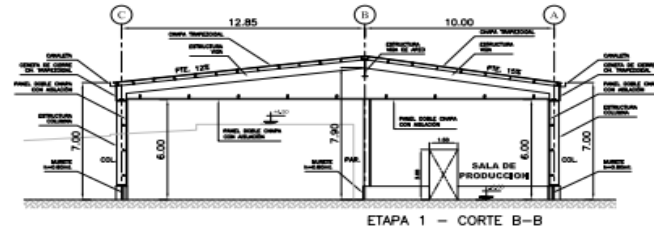
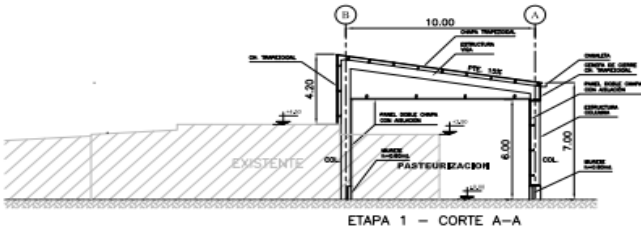
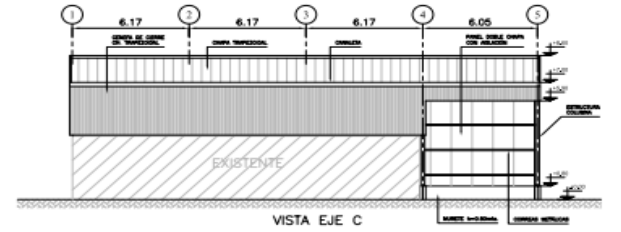
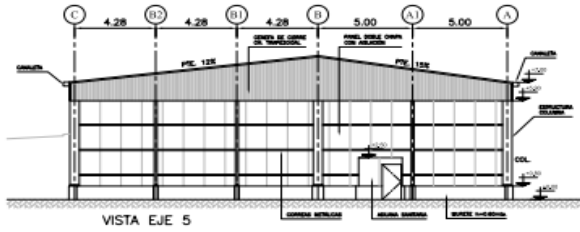
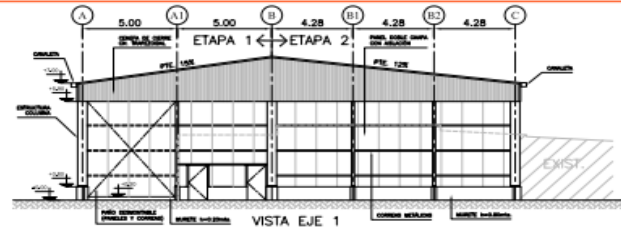
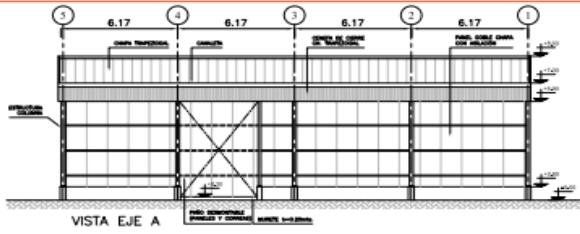

PROYECTO DE OBRAS
CONSTRUCCION DE LA FABRICA DE QUESOS

MAPEKING
Sociedad S.R.L. Ingenieros en Arquitectura

PROYECTO: FABRICA DE QUESOS

UBICACION:
Calle 14 de Mayo y Calle 14 de Mayo
CABA, Ciudad de Buenos Aires

USUARIO:
FABRILACTO

AMPLIACION FABRICA DE QUESOS

PROYECTO:
CONSTRUCCION DE LA FABRICA DE QUESOS

PLANO:
FABRILACTO
CORTE F-1

NO.	DESCRIPCION	FECHA
1	PROYECTO	2018/08/01
2	REVISADO	2018/08/01
3	APROBADO	2018/08/01

ARQUITECTURA INDUSTRIAL

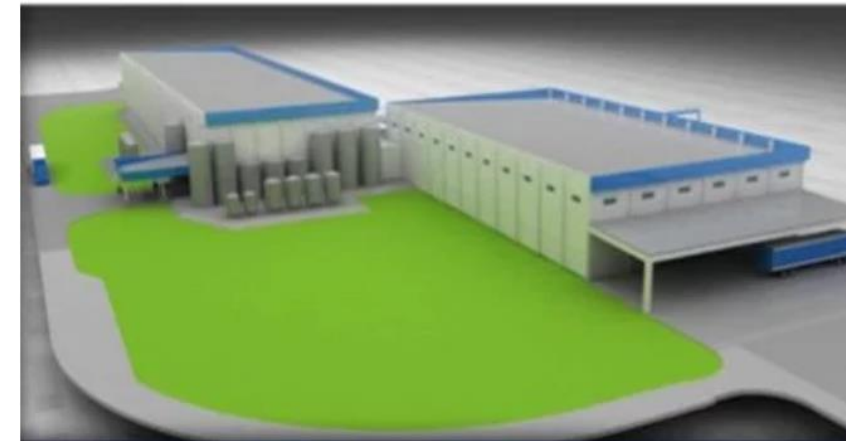



**ALMACEN
Y
PLANTA
DE
ELABORACION**



**ALMACEN
DE
MATERIAS
PRIMAS**

INGENIERO DI MARTINO & ASOCIADOS



MAFEK.ING

Proyectos Civiles, Industriales y Ambientales



PROYECTOS LLAVE EN MANO DE TAMBOS



MANEJO DEL RODEO





DISEÑO ESQUEMA DE CAMAS



PROYECTO DE OBRAS CIVILES





PROYECTO DE OBRAS CIVILES





DISEÑO DE SALAS DE ORDEÑE

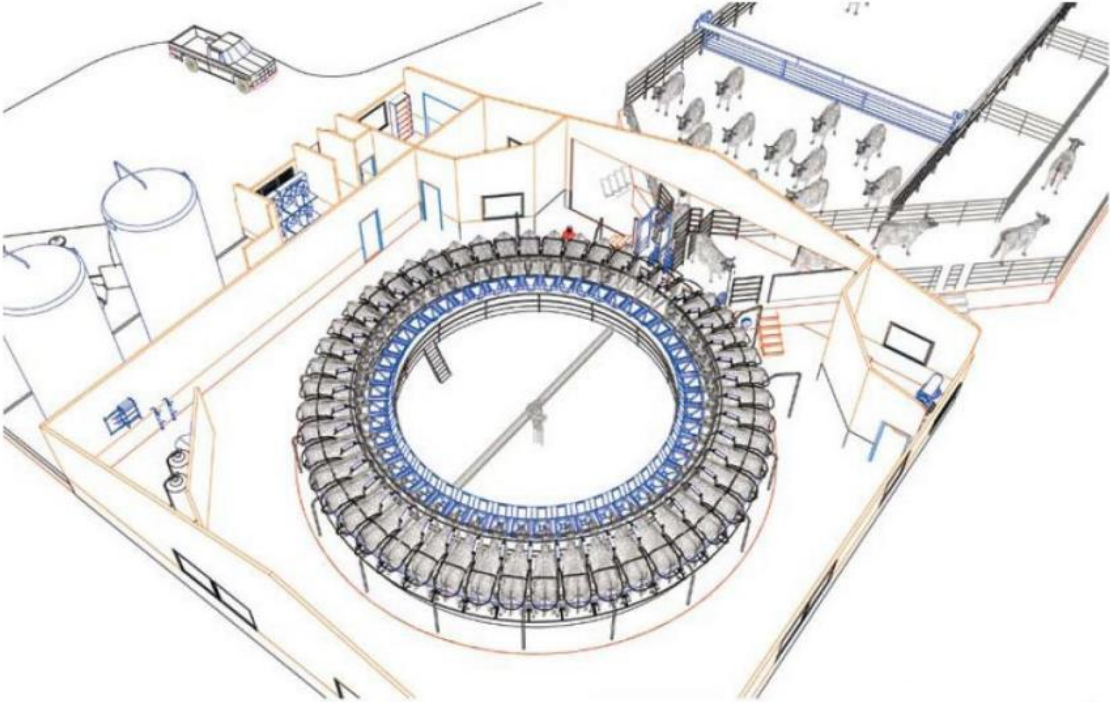

GESTION DE EFLUENTES



CONFORT ANIMAL





CONFORT DE GESTION





PROYECTOS INDUSTRIALES LLAVE EN MANO



PLANTAS PRODUCTIVAS y ALMACENES





FABRICAS DE QUESOS





CENTROS DE DISTRIBUCION





LABORATORIOS





CENTROS LOGISTICOS





REMEDIACION DE OBRAS



CONFIAN SUS PROYECTOS EN NOSOTROS



Aldo Navilli S.A y Hno.

